



Schröder Group

Die Schröder Group besteht aus der Hans Schröder Maschinenbau GmbH mit Sitz in Wessobrunn und der SCHRÖDER-FASTI Technologie GmbH mit Sitz in Wermelskirchen.

1949 gegründet, vereint die Hans Schröder Maschinenbau GmbH Tradition und Moderne im Maschinenbau: Als qualitäts- und kundenorientiertes Familienunternehmen erfolgreich geführt, hat sich Hans Schröder Maschinenbau auf die Entwicklung moderner Maschinenkonzepte für das Biegen und Schneiden von Blechen spezialisiert.

Durch die 2006 erfolgte Integration der Fasti-Werke und mit weltweiter Präsenz ist die Schröder Group heute einer der führenden Anbieter für Maschinen zum Schwenkbiegen, Schneiden, Sicken, Bördeln und Rundbiegen von Blechen aller Art. Die Vielfalt der Präzisionsmaschinen reicht von bewährten Lösungen für das Handwerk bis hin zu innovativen Hochleistungsmaschinen für die automatische industrielle Fertigung. Insgesamt beschäftigt die Schröder Group heute mehr als 230 Mitarbeiter an verschiedenen Standorten im In- und Ausland.



SICKEN- UND BÖRDELMASCHINEN

401 / 431

Alle Angaben gelten als Richtlinien
und können jederzeit geändert werden.
HSM 190207DE

Schröder-Fasti Technologie GmbH
Elbringhausen 1 | 42929 Wermelskirchen | Deutschland
T +49 2196 96-0 | F +49 2196 96-90
E info@schroedergroup.eu
www.schroedergroup.eu

Sicken- und Bördelmaschinen 401 und 431

Die zuverlässigen Sicken- und Bördelmaschinen 401 mit Handantrieb und die 431 mit Motorantrieb sind charakteristisch für ihre hohe Steifigkeit und ihren geringen Verschleiß.

Die Schröder-Fasti Technologie bietet für jede Anforderung die passenden Walzen. Haben Sie besondere Wünsche? Dann sprechen Sie uns an – gemeinsam finden wir sicher die passende Lösung.



Sicken- und Bördelmaschine 401 mit Handantrieb – geteilter Anschlag und Vornehmwalzen

Sicken- und Bördelmaschine 431 mit Motorantrieb und zwei Geschwindigkeiten – einteiliger Anschlag und Sickenwalzen

In Basispaket enthalten:
Einteiliger Anschlag aus gehärtetem Stahl mit Schürze.

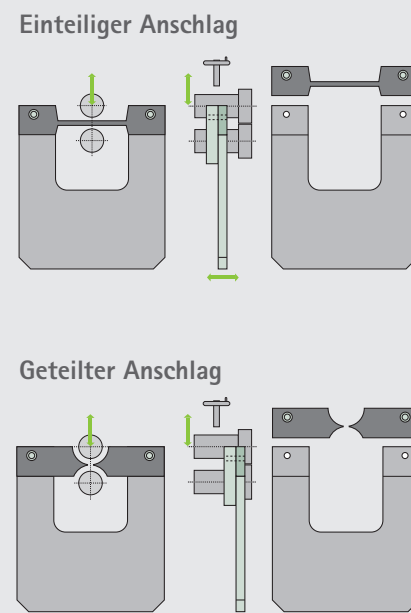

Bei den meisten Arbeiten ist der Anschlag „die zweite Hälfte des Werkzeugs“, denn an ihm wird das Werkstück geführt. Schröder-Fasti Technologie bietet Ihnen hier den einteiligen bzw. den geteilten Anschlag (siehe Abb. oben).

BC Bördelwalzen

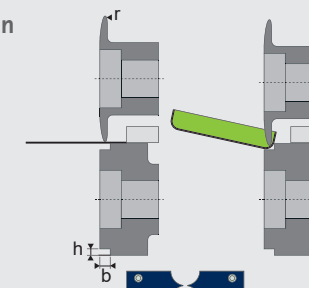

V Vornehmwalzen

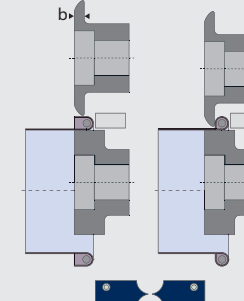

Universal-Walzensatz

S Sickenwalzen

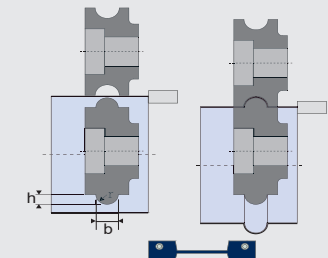

ZA Zulegwalzen

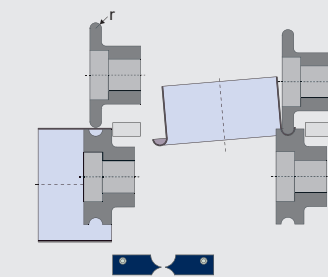

Standardausstattung

	401	431
Bauart	Einfache, zuverlässige Maschine als Tischausführung. Arbeitshöhe über dem Tisch 250 bzw. 315 mm	Baugleiche Maschine als Ständerausführung lieferbar
Antrieb	Ausführung für den Handantrieb. Hohe Steifigkeit und geringer Verschleiß, da der Antrieb der Arbeitswellen vor dem Schwerpunkt liegt	Hohe Steifigkeit und geringer Verschleiß, da der Antrieb der Arbeitswellen vor dem Schwerpunkt liegt. Polumschalter Motor 6 und 12 m/min
Anschläge sowie Walzen sind optional erhältlich.		

Walzen

Schröder-Fasti-Walzen sind Präzisions-Drehteile eigener Produktion aus gehärtetem Stahl. Die Abmessungen und der Walzenmittenabstand entsprechen der DIN 55211. Wir beraten Sie gerne bei der Auswahl der richtigen Walzen. Ob es sich um bereits vorhandene Serien-Formen handelt oder um Sonderentwicklungen für Ihre ganz speziellen Aufgaben, Ihnen steht immer unsere jahrzehntelange Erfahrung zur Verfügung. Mehr wissen kann Ihnen keiner bieten.

Für den Anfang empfehlen wir unseren Universal-Satz, bestehend aus sechs Walzenpaaren, die wir in der obenstehenden Übersicht gekennzeichnet haben. Neben der Walzenabbildung zeigen wir immer den dazu passenden Anschlag. Achten Sie bitte darauf, der Anschlag ist die zweite Hälfte des Werkzeugs.

Technische Daten

Arbeitshöhe über Tisch	mm	250	315
Gewicht 431	kg	90	105