



SEGMENTABKANTMASCHINE  
**ASK 3**

# Die Segmentabkantmaschine der 3. Generation – ASK 3

Seit mehr als 60 Jahren statten wir Handwerksbetriebe mit unseren beliebten Abkantbänken aus. Sie gehören zur Standardausstattung in Werkstätten und auf Baustellen und zählen als verlässliches Präzisionswerkzeug.



Die ASK 3 ist das flexible Arbeitsgerät für echte Biegespezialisten.



Rückansicht: 2 variable Auflagekonsolen mit Maßstab verschiebbar auf Führungsschiene incl. 2 Kippanschläge

In die beliebte Segmentabkantmaschine ASK 3, welche das Vorgängermodell ASK ablöste, floss die jahrelange Erfahrung des manuellen Schwenkbiegens in Werkstätten und auf Baustellen ein. Die ASK 3 ist das verbesserte flexible Arbeitsgerät für echte Biegespezialisten: Segmentierte Werkzeuge an allen Wangen erlauben noch größere Freiräume für komplexe Werkstücke.

Es sind die Ausführungsdetails, die die ASK 3 zu einem in Handwerksbetrieben hochgeschätzten Alltagswerkzeug machen:

- Die Exzenter-Schnellklemmung der Oberwange und der Biegewange bietet Präzision und hohe Klemmkraft. Sie wird mit einem einzigen Handgriff geöffnet – dadurch geht die Umrüstzeit gegen null.
- Der mehrstufige Antrieb der Oberwange ermöglicht den Einsatz verschiedener Werkzeughöhen.
- Freie Durchgangshöhen von bis zu 180 mm an der Oberwange, bis zu 120 mm an der Unterwange und bis zu 142 mm an der Biegewange.

Die großen Werkzeugfreiräume erweitern das Produktspektrum enorm und erhöhen die Flexibilität.



#### Standardausstattung

Patentierte Exzenter-Schnellklemmung für den Werkzeugwechsel bei Ober- und Biegewange mit nur einem Handgriff
Mehrstufiger Oberwangenantrieb für vier verschiedene Werkzeughöhen
Geißfußschiene, 130 mm hoch, 30°, scharf, Freiraum 26 mm, Fußbreite 41 mm, freier Durchgang 110 mm, segmentiert incl. Eckstücke, ca. 700 N/mm <sup>2</sup>
Unterwängenschiene, freier Durchgang 55 mm, segmentiert incl. Eckstücke, ca. 700 N/mm <sup>2</sup>
Kombi-Biegeschiene, 120 mm hoch, 12/15 mm, freier Durchgang 77 mm, segmentiert incl. Eckstücke, ca. 700 N/mm <sup>2</sup>
Teilung der Werkzeuge für 1 000 mm: 30/50/70/100/150/200/300 mm + 2 x 75 mm Eckstücke, bei 1250 mm zusätzlich 250 mm, bei 1500 mm zusätzlich 2 x 250 mm
Fußhebelrichtung zum Öffnen und Schließen der Oberwange
Oberwangenhub 110 mm
Oberwange mit Blechauflage (Werkzeugablage)
Ständer mit Ablageblech incl. Werkzeugablage
Biegewinkelanzeige
Biegewinkelanschlag
Werkzeugablagetisch
Maschine auf vier Rollen: 2 Bock- und 2 Lenkrollen, feststellbar (Lenkrolle vorne rechts höhenverstellbar mit Griff)

#### Sonderausstattung

2 variable Auflagekonsolen, Anschlag 600 mm mit Maßstab, verschiebbar auf Führungsschiene incl. 2 Kippanschläge
Zusätzlicher Kippanschlag
Zusätzlicher Biegewinkelanschlag
Werkzeugkiste
Schneideinrichtung: Rollenschere incl. Führungsschiene für max. Materialstärke 0,8 mm St37 (Nur für Standard-Biegewangenhöhe)
Einsätze zur Fensterbankherstellung passend für Werkzeughöhen: Oberwange 130 mm/170 mm/200 mm Biegewange Standard oder abgesenkt
Werkzeuge siehe S. 7

# Anschlagvarianten bieten höchste Effizienz

Die ASK 3 sorgt mit ihren leichtgängigen Anschlägen und dem neuen ausrückbaren Winkelanschlag für einen erhöhten Produktivitätsgewinn.

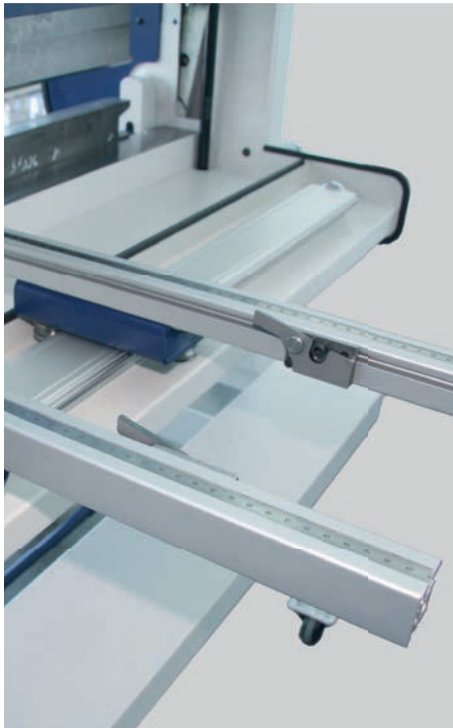

Optional: 2 variable Auflagekonsolen mit Maßstab, verschiebbar auf Führungsschiene incl. 2 Kippanschläge



Klemmdruckeinstellung der Oberwange

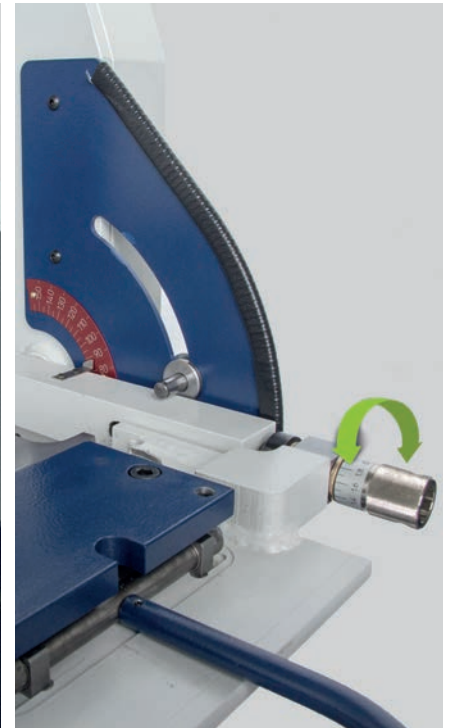

Einstellung der Biegewangenabsenkung

## Leichtgängige Anschläge

Die frei positionierbaren Auflage- und Anschlagkonsolen sind so gestaltet, dass sie besonders leicht zu verschieben und zu fixieren sind. Die Position der Auflagekonsolen kann ganz einfach von der Bedienerseite aus verändert werden. Laufwege um die Maschine herum entfallen somit.

Ebenfalls verbessert wurden die Klemmdruckeinstellung der Oberwange und die Biegewangeneinstellungen. Sie werden nun mit Rändelschrauben ohne zusätzliches Werkzeug vorgenommen.

## Neuer, ausrückbarer Winkelanschlag

Als sehr praktisch erweist sich der ausrückbare Biege-  
winkelanschlag. Der Bediener kann eine Biegewinkel-  
einstellung beibehalten und trotzdem zwischendurch  
beispielsweise einen Umschlag biegen. Der Anschlag  
wird dafür einfach zur Seite geschoben und die Biege-  
wange ist wieder frei.

Neben diesen Verbesserungen erweiterten die Entwickler die ASK um eine großzügige Ablage für aktuell nicht benötigte Werkzeugsegmente.

# Vielfältige Optionen und neues Design

Neben zahlreichen neuen Werkzeugoptionen, wurde auch das Design der Maschine überarbeitet und ergonomischer gestaltet.



Bild oben: Oberwange mit Werkzeugablagefunktion  
Bild unten: Ständer mit Ablageblech incl. Werkzeugablagefunktion



Optional: hohe Werkzeuge

Die ASK 3 ist zusätzlich zu den bisher verfügbaren Arbeitslängen 1000 mm und 1500 mm nun auch in der Version 1250 mm erhältlich.

Die bei Klempnern seit vielen Jahren beliebte Maschine hat sich auch in ihrer Handhabung an mehreren Stellen weiter verbessert.

So wurde nicht nur die Werkzeugkiste ergonomischer positioniert sondern auch der Fußhebel für das schnelle Öffnen und Schließen der Oberwange wurde überarbeitet und macht mit deutlich größerer Öffnung der Oberwange die wiederholte Klemmung des Blechs bequemer.

## Größere Freiräume schaffen mehr Möglichkeiten

Segmentierte Werkzeuge an allen Wangen erlauben große Freiräume für komplexe Werkstücke.

Der Anwender hat nun die Option, zwischen vier verschiedenen Werkzeughöhen zu wählen. Mit den Geißfußwerkzeugen werden große, freie Durchgangshöhen geschaffen. Mit der Spitzschiene hat man Freiraum für Büge bis zu 135° - auch mit längeren Schenkeln.

# Werkzeuge und technische Daten

Für jede Aufgabe das passende Werkzeug – mit den hochwertigen segmentierten Schröder-Werkzeugen kanten Sie exakt ab und biegen Radien mit höchster Präzision.

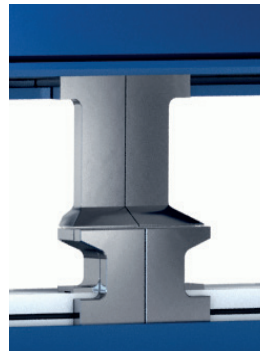

ASK 3	1 000 x 1,5	1 250 x 1,5	1 500 x 1,5
Nutzlänge	1 050 mm	1 300 mm	1 550 mm
Blechdicke (400 N/mm <sup>2</sup> )	1,5 mm	1,5 mm	1,5 mm
Gewicht	310 kg	350 kg	390 kg
Maße L/B/H	1613/885/1387 mm	1863/885/1387 mm	2113/885/1387 mm
Absenkung Biegewange	15 mm		
Farbe	RAL 7035 lichtgrau RAL 5003 saphirblau		

Eckstücke 2 x 75 mm breit

Diese Angaben gelten als Richtlinie und können jederzeit geändert werden.

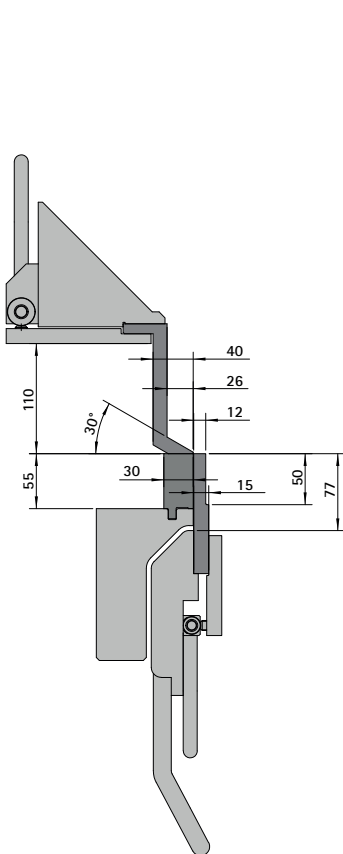

Querschnitt Werkzeug: Standard

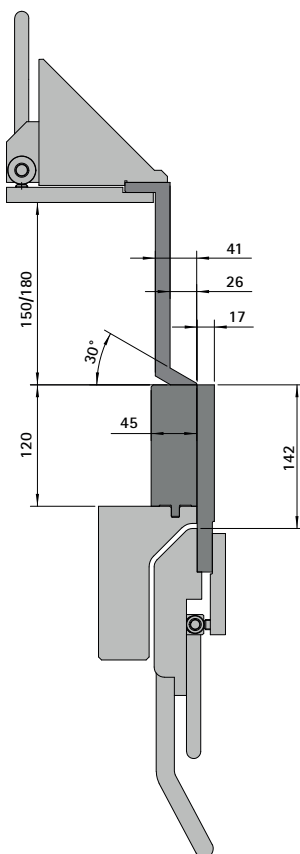



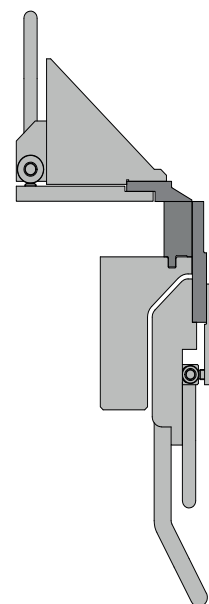

Querschnitt Werkzeug: hohe Aus-  
führung an Oberwange, Biegewange  
und Unterwange

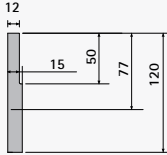
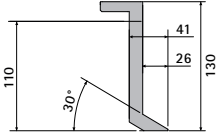

Querschnitt Werkzeug: Spitzschiene  
20°/30° bzw. Rundschiene R 2/3/4/5

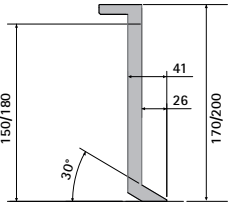
Standardausstattung	
Unterwangenwerkzeuge	<p>Unterwangenschiene, freier Durchgang 55 mm, segmentiert incl. Eckstücke ca. 700 N/mm<sup>2</sup></p> 
Biegewangenwerkzeuge	<p>Kombi-Biegeschiene, 120 mm hoch, 12/15 mm, freier Durchgang 77 mm, segmentiert incl. Eckstücke ca. 700 N/mm<sup>2</sup></p> 
Oberwangenwerkzeuge	<p>Geißfußschiene, 130 mm hoch, 30°, scharf, Freiraum 26 mm, Fußbreite 41 mm, freier Durchgang 110 mm, segmentiert incl. Eckstücke ca. 700 N/mm<sup>2</sup></p> 

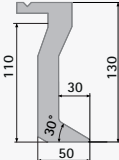
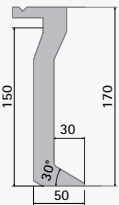
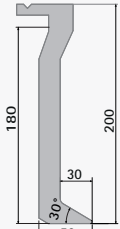
Sonderausstattung			
Unterwangenwerkzeuge ca. 700 N/mm <sup>2</sup>	<p>freier Durchgang 120 mm, Breite 45 mm, bei abgesenkter Unterwange (Nur als Erstausrüstung lieferbar!) Optional: oberflächengehärtet</p> 		
Biegewangenwerkzeuge ca. 700 N/mm <sup>2</sup>	<p>freier Durchgang 142 mm, Breite 17 mm, bei abgesenkter Biegewange (Nur als Erstausrüstung lieferbar!) Optional: oberflächengehärtet</p> 		
Oberwangenwerkzeuge ca. 700 N/mm <sup>2</sup>	<p>Geißfußschiene, 170 mm hoch, 30°, scharf, Freiraum vorne 26 mm, Fußbreite 41 mm, freier Durchgang 150 mm, segmentiert incl. Eckstücke s = 1,25 mm</p>	<p>Geißfußschiene, 200 mm hoch, 30°, scharf, Freiraum vorne 26 mm, Fußbreite 41 mm, freier Durchgang 180 mm, segmentiert incl. Eckstücke s = 1,25 mm</p> 	
	Spitzschiene 20°/30°, scharf		
	Rundschiene R 2/3/4/5		
Oberwangenwerkzeuge vergütet ca. 1 100 N/mm <sup>2</sup>	<p>Geißfußschiene 130 mm hoch, 30°, R 1/2/3/4, Freiraum vorne 30 mm, Fußbreite 50 mm, freier Durchgang 110 mm, segmentiert incl. Eckstücke</p> 	<p>Geißfußschiene, 170 mm hoch, 30°, R 1/2/3/4, Freiraum vorne 30 mm, Fußbreite 50 mm, freier Durchgang 150 mm, segmentiert incl. Eckstücke s = 1,25 mm</p> 	<p>Geißfußschiene, 200 mm hoch, 30°, R 1/2/3/4, Freiraum vorne 30 mm, Fußbreite 50 mm, freier Durchgang 180 mm, segmentiert incl. Eckstücke s = 1,25 mm</p> 



## Schröder Group

Die Schröder Group besteht aus der Hans Schröder Maschinenbau GmbH mit Sitz in Wessobrunn und der SCHRÖDER-FASTI Technologie GmbH mit Sitz in Wermelskirchen.

1949 gegründet, vereint die Hans Schröder Maschinenbau GmbH Tradition und Moderne im Maschinenbau: Als qualitäts- und kundenorientiertes Familienunternehmen erfolgreich geführt, hat sich Hans Schröder Maschinenbau auf die Entwicklung moderner Maschinenkonzepte für das Biegen und Schneiden von Blechen spezialisiert.

Durch die 2006 erfolgte Integration der Fasti-Werke und mit weltweiter Präsenz ist die Schröder Group heute einer der führenden Anbieter für Maschinen zum Schwenkbiegen, Schneiden, Sicken, Bördeln und Rundbiegen von Blechen aller Art. Die Vielfalt der Präzisionsmaschinen reicht von bewährten Lösungen für das Handwerk bis hin zu innovativen Hochleistungsmaschinen für die automatische industrielle Fertigung. Insgesamt beschäftigt die Schröder Group heute mehr als 270 Mitarbeiter an verschiedenen Standorten im In- und Ausland.

Alle Angaben gelten als Richtlinien  
und können jederzeit geändert werden.  
HSM 190823DE

**Hans Schröder Maschinenbau GmbH**  
Feuchten 2 | 82405 Wessobrunn-Forst | Deutschland  
T +49 8809 9220-0 | F +49 8809 9220-700  
E [info@schroedergroup.eu](mailto:info@schroedergroup.eu)  
[www.schroedergroup.eu](http://www.schroedergroup.eu)

**SCHRÖDER**  
GROUP